

## FleX system - SM400 Quickstart

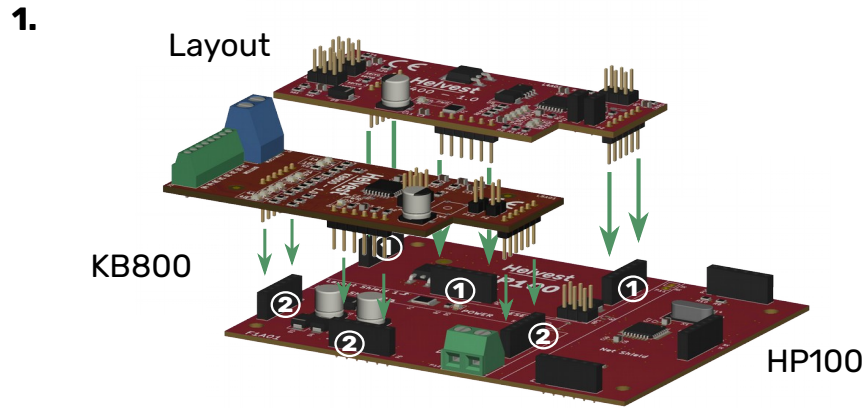

- Combine the KB800 with another Layout Module of your choice. Insert one of the two boards into connectors (1) and the other into connectors (2) indifferently.
- Coupez la KB800 avec un autre Module Layout de votre choix. Insérez indifféremment l'une des deux cartes dans les connecteurs "1" et l'autre dans les connecteurs "2".
- Kombinieren Sie das KB800 mit einem anderen Layout-modul Ihrer Wahl. Stecken Sie eine der beiden Platinen in die Stecker "1" und die andere in die Stecker "2", egal welche.
- Combinare la KB800 con un altro modulo di layout di vostra scelta. Inserire una delle due schede nei connettori "1" e l'altra nei connettori "2" indifferentemente.

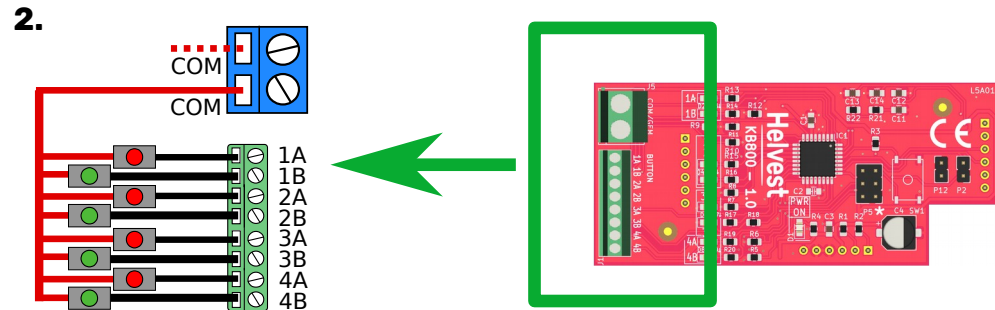

- Any type of on/off button can be used, connected as in the figure.
- Tout type de bouton on/off peut être utilisé, connecté comme dans le schéma.
- Es kann jede Art von Ein/Aus-Knopf verwendet werden, der wie in der Abbildung dargestellt angeschlossen wird.
- Si può utilizzare qualsiasi tipo di pulsante on/off, connesso come in figura.

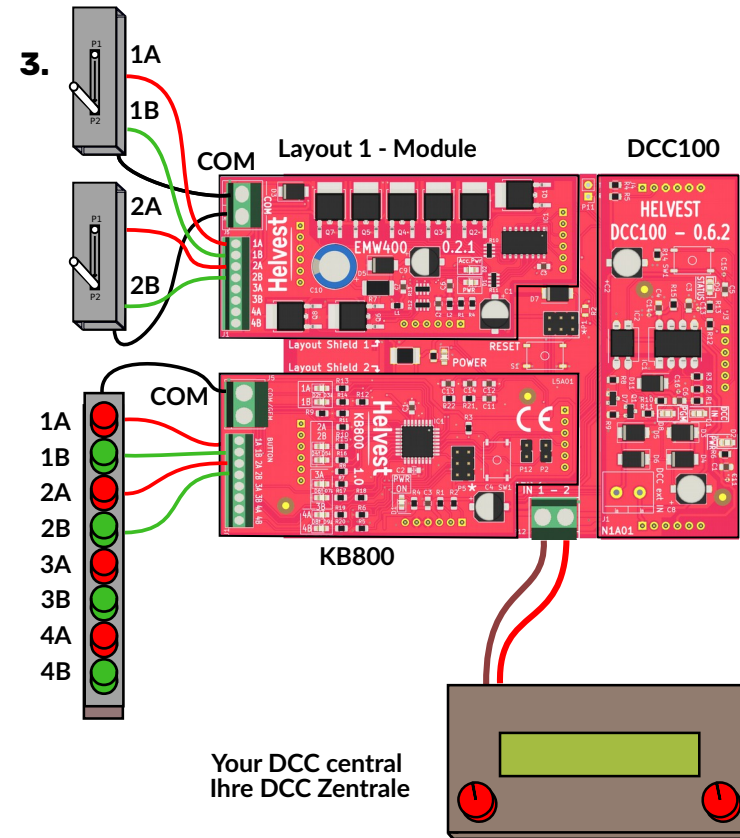

- Up to 8 buttons/4 accessories (for simplicity, only two are shown in the figure).
- Jusqu'à 8 boutons/4 accessoires (pour simplifier, seuls deux sont représentés sur la figure)
- Bis zu 8 Tasten/4 Zubehörteile (im Bild sind zur Vereinfachung nur zwei abgebildet)
- Fino a 8 pulsanti/4 accessori (per semplicità in figura ne sono rappresentati solo due).

- The complete manual can be downloaded on [helvest.ch](http://helvest.ch) → support → I would like to download user manuals and other information sheets. If you have any questions, please contact our customer care service.
- Le manuel complet peut être téléchargé sur [helvest.ch](http://helvest.ch) → service → Les manuels d'instructions et d'autres documents d'information. Si vous avez des questions, veuillez contacter notre service après-vente.
- Das vollständige Handbuch finden Sie auf [helvest.ch](http://helvest.ch) → Kundenservice → Ich möchte Benutzerhandbücher und andere Informationsblätter herunterladen. Wenn Sie Fragen haben, kontaktieren Sie bitte unseren Kundendienst.
- Il manuale completo può essere scaricato su [helvest.ch](http://helvest.ch) → Assistenza → Voglio scaricare i manuali d'uso e altri fogli informativi. Per qualsiasi domanda, si prega di contattare il nostro servizio di assistenza clienti.

### IMPORTANT NOTICES TO BE READ BEFORE USE - WICHTIGE HINWEISE, DIE VOR DER VERWENDUNG ZU LESEN SIND AVIS IMPORTANTS À LIRE AVANT UTILISATION - AVVERTENZE IMPORTANTI DA LEGGERE PRIMA DELL'USO

#### 1 - CE conformity declaration- CE Konformitätserklärung - CE declaration de conformité - CE dichiarazione di conformità:

We/ wir/ Nous/ Noi:

Helvest Systems GmbH, Route des Pervenches, 1, CH-1700 Fribourg (Switzerland)  
hereby declare that the products/ erklären hiermit dass die Produkte/ déclarons par la  
présente que les produits/ Con la presente dichiariamo che i prodotti :  
SM400, EMW400, KB800

are in compliance with the Directive / entsprechen der Richtlinie/ sont conformes à la  
directive/ rispettano la direttiva 2004/30/EU



#### 2 - WEEE

Used electrical and electronic equipment (WEEE) should not be mixed with general household waste. The design of the products makes them repairable or upgradeable in most cases. You are not allowed to dispose of or to normally recycle it. Please return defective or unused products according to the conditions stated on the site. Any other disposal of this product may result in adverse effects on human health and the environment. In accordance with national legislation, penalties may be applied for incorrect disposal.

Gebrauchte Elektro- und Elektronikgeräte (WEEE) nicht mit dem allgemeinen Hausmüll entsorgt werden dürfen. Das Design der Produkt erlaubt in den meisten Fällen eine Reparatur oder Erweiterung. Sie dürfen nicht (selbstständig) entsorgen oder normal recyceln. Bitte senden Sie defekte oder unbenutzte Produkte gemäß den auf der Website angegebenen Bedingungen zurück. Eine Entsorgung dieses Produkts kann zu negativen Auswirkungen auf die menschliche Gesundheit und die Umwelt führen. Im Einklang mit den nationalen Rechtsvorschriften können Sanktionen für eine unsachgemäße Entsorgung verhängt werden.

Les équipements électriques et électroniques usagés (DEEE) ne doivent pas être mélangés aux déchets ménagers généraux. La conception des produits les rend réparables ou modernisables dans la plupart des cas. Vous n'êtes pas autorisés à jeter ou recycler normalement les produits défectueux ou inutilisés, ils doivent être retournés selon les conditions énoncées sur le site. L'élimination incorrecte de ce produit peut avoir des effets néfastes sur la santé humaine et l'environnement. Conformément à la législation nationale, des sanctions peuvent être appliquées en cas d'élimination incorrecte.

Le apparecchiature elettriche ed elettroniche (RAEE) usate non devono essere mescolate con i rifiuti domestici generici. La progettazione dei prodotti li rende riparabili o aggiornabili nella maggior parte

dei casi. Non siete autorizzati in alcun modo a gettare o riciclare in modo standard i prodotti guasti o inutilizzati. Devono essere restituiti secondo le condizioni riportate sul sito. Qualsiasi altro smaltimento di questo prodotto può provocare effetti negativi sulla salute umana e sull'ambiente. In conformità con la legislazione nazionale, possono essere applicate sanzioni in caso di smaltimento scorretto.

#### 3 - SAFETY NOTICES - SICHERHEITSHINWEISE - AVIS DE SECURITÉ - INFORMAZIONI PER LA SICUREZZA

These products are not suitable for children under 14 years due to sharp edges and points required for operations. Small parts may be swallowed. Install the product out of the reach of children. Please keep the packaging.

Use this product only as described in the manual. Misuse or manipulation of the product can lead to health and fire hazard! Do not leave the product unattended.

Diese Produkte sind für Kinder und Jugendliche unter 14 Jahren nicht geeignet, da scharfe Kanten und Spitzen vorhanden sind, die für den Betrieb erforderlich sind. Kleinteile könnten verschluckt werden. Installieren Sie das Produkt außerhalb der Reichweite von Kindern. Bitte bewahren Sie die Verpackung auf.

Verwenden Sie dieses Produkt nur wie in der Anleitung beschrieben. Missbrauch oder Manipulation des Produkts kann zu Gesundheitsschäden und Brandgefahr führen! Lassen Sie das Produkt nicht unbeaufsichtigt.

Ces produits ne conviennent pas aux enfants de moins de 14 ans en raison des arêtes vives et des pointes nécessaires aux opérations. Les petites pièces peuvent être avalées. Installez le produit hors de portée des enfants. Veuillez conserver l'emballage.

N'utilisez ce produit que de la manière décrite dans le manuel. Une mauvaise utilisation ou manipulation du produit peut entraîner des risques d'incendie et de santé ! Ne laissez pas l'appareil sans surveillance.

Questi prodotti non sono adatti a bambini sotto i 14 anni a causa degli spigoli vivi e delle punte funzionali. Piccole parti possono essere ingerite. Installare il prodotto fuori dalla portata dei bambini. Conservare l'imballaggio.

Utilizzare il prodotto solo come descritto nel manuale. L'uso improprio o la manipolazione del prodotto può portare a gravi rischi per la salute e a pericolo di incendio! Non lasciare il prodotto in funzione incustodito.

Quickstart manual rev. 1.0 (2021). All rights reserved. Reproduction, in whole or in part, of the contents of this manual is only permitted with the express written consent of the manufacturer. Use of the product and of the installed software/firmware implies the acceptance of the user license. More informations on [www.helvest.ch](http://www.helvest.ch).

Schnellstartanleitung Rev. 1.0. (2021). Alle Rechte vorbehalten. Die vollständige oder teilweise Vervielfältigung des Inhalts dieses Handbuchs ist nur mit ausdrücklicher schriftlicher Genehmigung des Herstellers gestattet. Die Nutzung des Produkts und der installierten Software/Firmware setzt die Annahme der Benutzerlizenz voraus. Mehr Informationen unter [www.helvest.ch](http://www.helvest.ch)